

## MC 精密アンゲル プレート OSM-173C

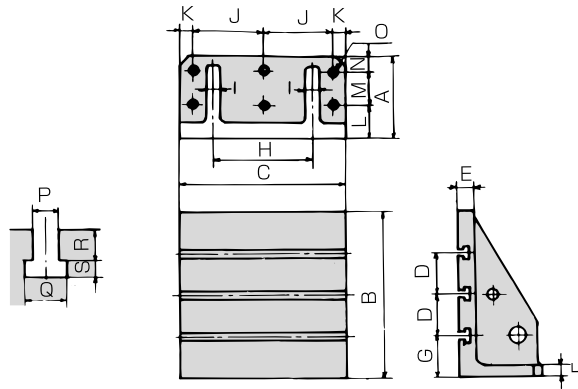
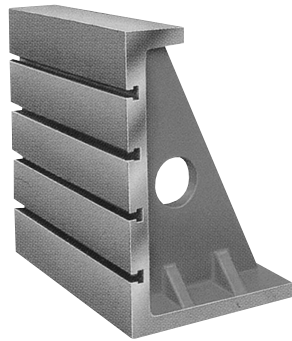

材質 FC300  
 熱処理 焼鈍  
 仕上 機械仕上  
       研削仕上

●OSM-173C 精度・寸法・定価表

No.	巾×長×高 A×B×C(mm)	T溝 本数	寸法(mm)											T溝寸法(mm)				仕上	直角度 (±)	定 価	
			D	E	F	G	H	I	J	K	L	M	N	O	P	Q	R				S
1	200 x 400 x 360	4	100	60	30	50	240	30	160	20	80	80	40	M16用据付穴	18	30	22	12	研削	0.03	御照会下さい
2	250 x 500 x 500	4	100	60	30	100	300	40	200	50	100	100	50	M16用据付穴	18	30	22	12	研削	0.03	
3	300 x 600 x 600	3	150	60	40	150	400	40	250	50	125	125	50	M16用据付穴	18	30	22	12	研削	0.03	
4	400 x 800 x 800	5	150	60	50	100	600	50	320	80	160	165	75	M16用据付穴	18	30	22	12	機械	0.10	

## MC 精密大型アンゲル プレート OSM-373B

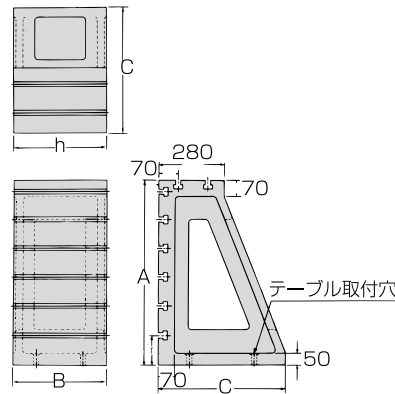

材質 FC300  
 熱処理 焼鈍  
 仕上 機械仕上

●OSM-373B 精度・寸法・定価表

No.	T溝 (mm)	T溝 本数	T溝ピッチ (mm)	寸法(mm)				直角度 (±)	仕上	質量 (kg)	定 価
				A	B	C	T				
1	18 H8	8	125	800	400	550	125	0.05	機械	約 373	御照会下さい
2	22 H8	7	150							365	
3	24 H8	7	150							344	
1	18 H8	9	125	1000	500	550	150	0.05	機械	481	
2	22 H8	8	150							473	
3	24 H8	8	150							439	