

基本情報

Basic information

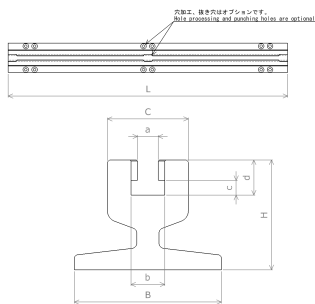

●大型ディーゼルエンジン、モートル工作機械、その他産業用機械の組立及び試運転などに使用します。

●定尺以外の寸法も対応可能です。
例:L=2000mm、L=5000mm(L=1500mmの2本つなぎ)等

●T溝形状は機械加工で仕上げてあり、鑄造してはございません。
3級精度(JIS B0952準拠)の呼び法に仕上げてあります。

●T溝呼び寸法は、「22・24・28」の3種類からご選定下さい
※T溝呼び寸法「32・36・42」はオプション扱い
※3級適合(JIS B0952準拠、但し24・32は旧規格)

●製品重量は、適用するT溝呼び寸法により変わります。

●つなぎ合わせて使用する場合には、他列との平行を出さねばなりません。そのために両端の加工に最新の技術を駆使しています。

★材質・・・FC250

RAIL SHAPED SURFACE PLATE

●Suit to be used at assemble plant and testing room of big size diesel engine, motor machinery, etc.

●The T-slot shape is machined and not cast.
It is also possible to change the nominal size according to JIS standard. (JIS B0952)

●When connecting use necessary, parallelism with another surface is the most important factor. OHNISHI products have special work on both ends designed based on our advanced techics.

★Material・・・FC250

● OS-111寸法表 Dimensions OS-111

品番 Part no.	寸法 Size (mm)					T溝(a)	T-slot	製品重量 Weight (kg)
	L	H	B	C	P			
OS-1	3300	150	200	110	1500	T溝呼び寸法は、「22・24・28」の3種類からご選定下さい ※32・36・42はオプション扱い ※3級適合(JIS B0952準拠) ※24・32は旧規格		316
OS-2	3300	200	200	120	1500			390
OS-3	3300	250	200	130	1500			476
OS-4	3300	300	280	150	1500			618

標準価格表

品番	寸法(mm)	標準・価格(税込)	JANコード	重量(kg)
OS-1	3300 x 150 x 200x110	-	4560379748065	316
OS-2	3300 x 200 x 200x120	-	4560379748072	390
OS-3	3300 x 250 x 200x130	-	4560379748089	476
OS-4	3300 x 300 x 260x150	-	4560379748096	818